

Servomoteur pour volet d'air type LKS 160



Servomoteur pour volet d'air

Pour brûleurs à une ou deux allures avec fermeture du circuit d'air

Le servomoteur LKS 160 est destiné à équiper des Brûleurs à fuel et à gaz à deux allures et fermeture du circuit d'air. Il est entraîné par un moteur synchrone avec réducteur. L'appareil se distingue par sa construction compacte. Par son graissage à vie il nécessite aucun entretien.

Volet d'air réglable en continu

L'angle d'ouverture du volet d'air peut être réglé précisément à l'aide de cames de contacteur. La plage de réglage de 0 à 90° peut être réglée en continu. On peut choisir entre deux types de cames; positionnable à l'aide d'un levier ou par une vis sans fin. Les éléments de commande sont marqués par différentes couleurs, attribuées aux allures respectives du brûleur, c.-à.-d.: bleu pour fermeture de l'air à zéro, orange pour la 1ère allure, rouge pour la 2 allure. On retrouve ces couleurs sur le plan de câblage et sur le cadran de réglage.

Raccordement sur tous les coffrets de contrôle et de commande de brûleurs courants

Le servomoteur LKS 160 peut être raccordé, à tous les coffrets de contrôle et de commande usuels.

Le câblage S 1 se caractérise par le fait que l'hystérésis des microcontacts est supprimé c'est à dire que le point de commutation du contact en lère allureest toujours le même indépendamment su sens de rotation.

Des fonctions supplémentaires sont réalisables par l'utilisation d'un contact disponible et libre de potentiel.

A l'aide de la touche R on peut corriger l'angle de rotation dans le sens «fermeture». En appuyant sur cette touche, le servomoteur tourne toujours dans le sens «fermeture», même si le signal «ouvert» est affiché.

Par la fenêtre du capot de protection la position du volet d'air est visible sur un cadran à chaque instant.

Toutes les fonctions électriques sont placées sur un circuit imprimé. Un bornier bien repéré permet la connexion électrique. Pour l'entrée des cables deux passages PG9 sont prévus.

Type LKS 160

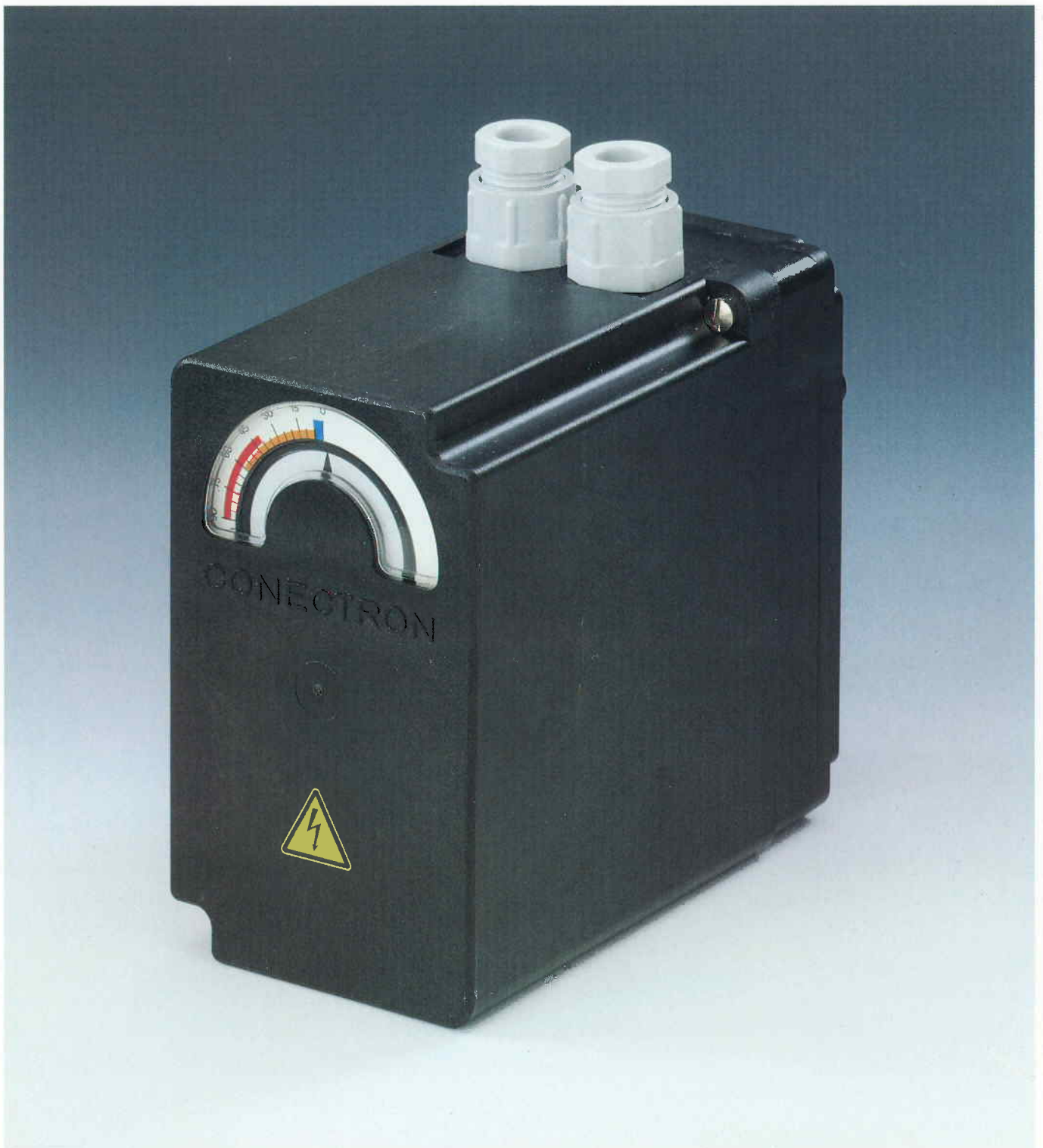

Caractéristiques techniques

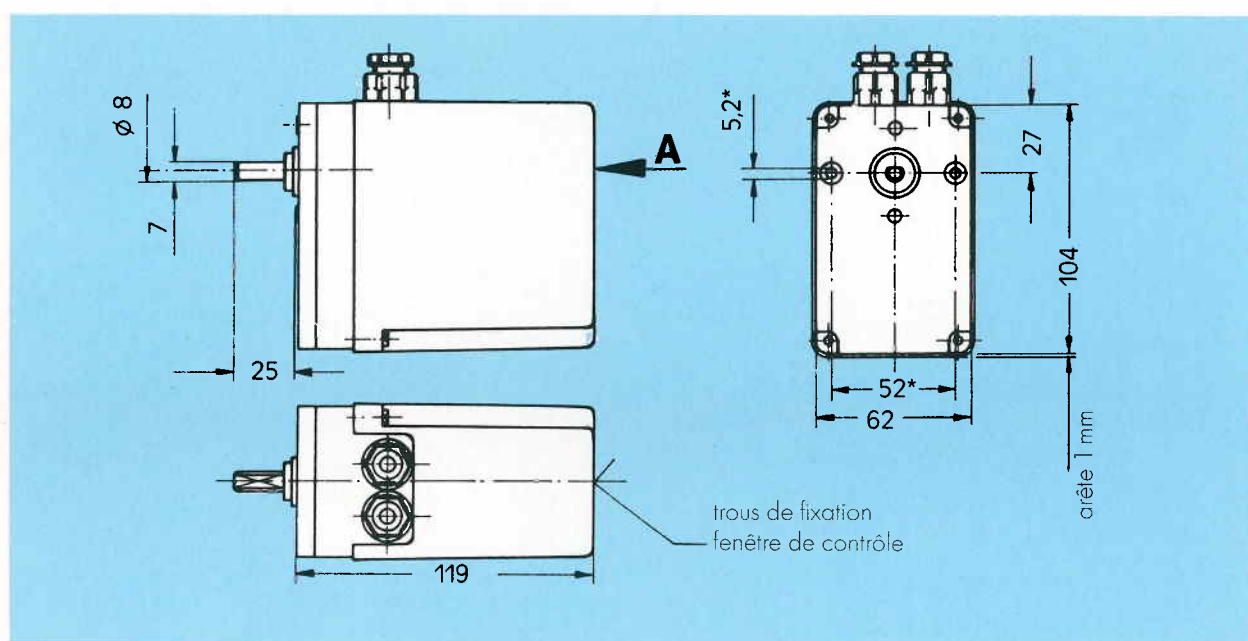

Tension	220 V, 50 Hz, monophasé			
Consommation	env. 4 VA			
Possibilité de réglage	de 0 à 90° en continu pour toutes les cames Position 0: couleur bleue, fermeture de l'air 1ère allure: couleur orange, tournant synchrone un contacteur de poursuite et un contacteur disponible (selon connexion). 2ème allure: couleur rouge, tournant synchrone un contacteur disponible Vanne magnétique = MV 2: couleur noire			
Temps d'entraînement pour 90°	3 sec.	5 sec.	12 sec.	30 sec.
Coupe Nm	1,5	2,5	3,0	3,0
Indicateur de position	aiguille sur cadran			
Carter et capot	plastique noir, difficile à enflammer, auto-extinguible			
Entrée des cables	2×PG 9			
Branchement	bornier			
Fixation	par 2 vis M5, p. ex. M5×30 DIN 912			
Arbre de sortie	diam. 8 mm, méplat 7 mm			
Degré de protection	IP 44 DIN 44 050			
Temp. ambiante	de - 10° à + 60°C			
Poids	1 kg			

sous réserve de toute modification

Type LKS 160

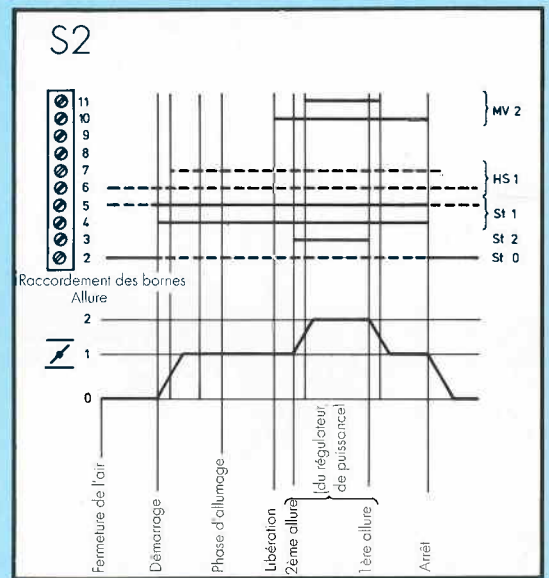
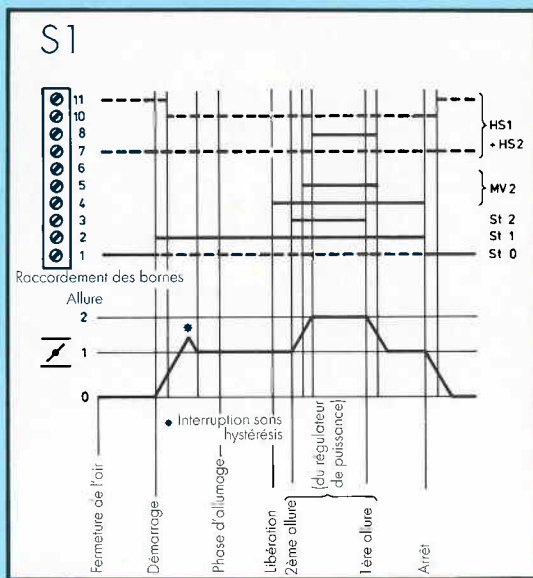

▲ Prévention 1ère allure

▽ Prévention 2ème allure

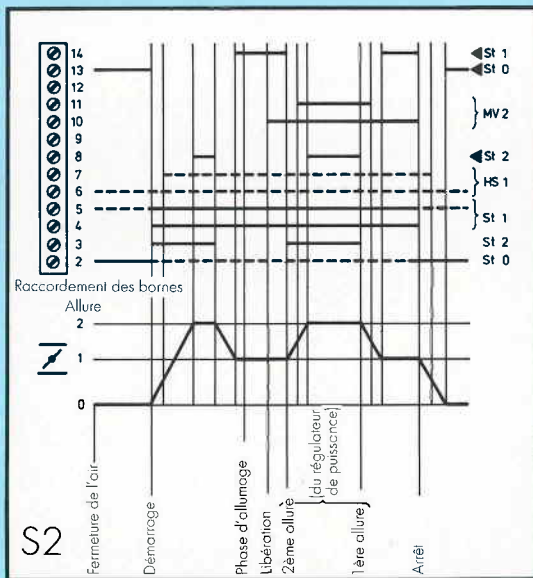

▽ Prévention 2ème allure Commande directe

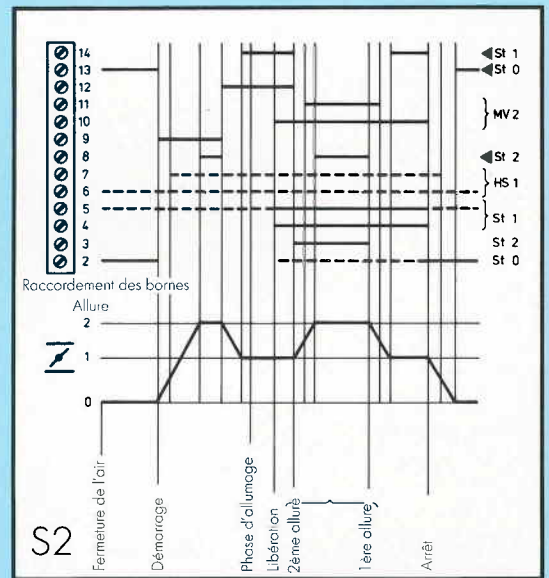

— Phase présente

- - - Phase en cas de besoin

◀ Signal de retour

CONECTRON Motoren GmbH

Buckower Chaussee 62 · 1000 Berlin 48 · Telefon (0 30) 70 79 06-0 · Fax (0 30) 7 21 99 72

Exemples de câblage

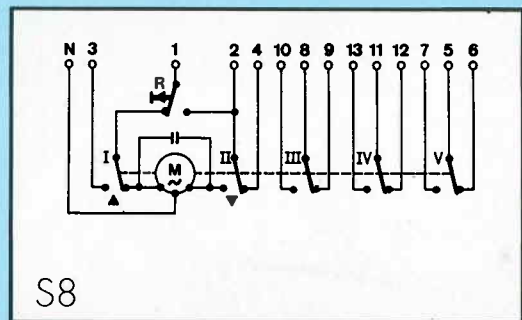
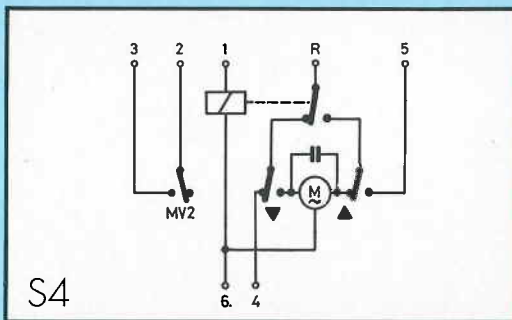
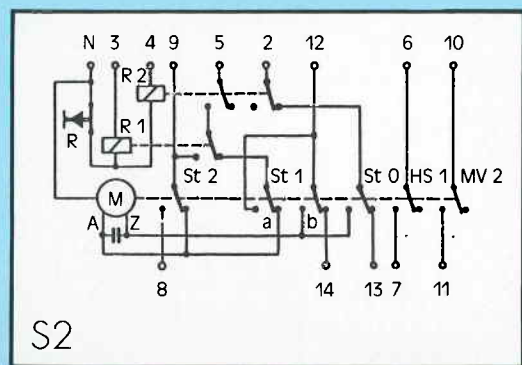
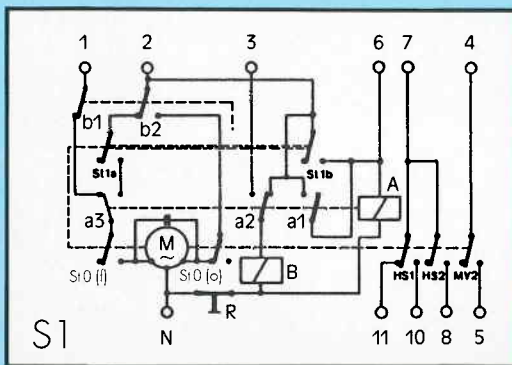

Références de commande: Inscrire dans les cases les lettres ou chiffres correspondants

1. Sens de rotation
horaire (droite)
anti-horaire (gauche)
2. Arbre de sortie
standard diam. 8 mm, un méplat
3. Temps d'entraînement pour 90°
en secondes (3, 5, 12 ou 30)
4. Exécution du câblage:
Schéma 1
Schéma 2
Schéma 4
Schéma 8

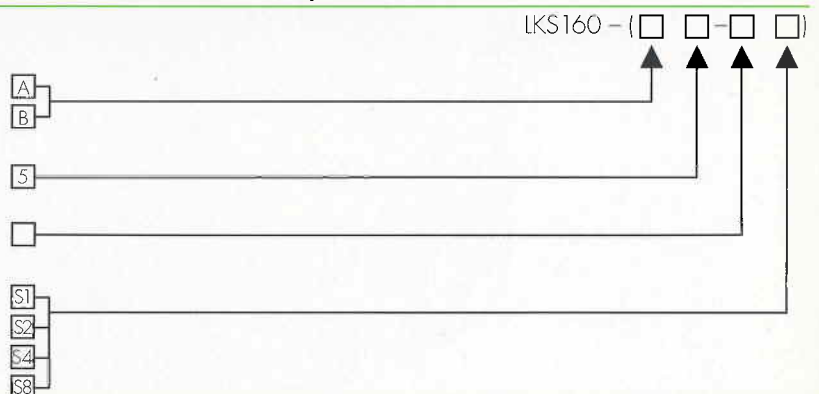

Toutes les indications s'entendent le servomoteur vu de l'arrière (voir figure A).

Exemple de commande: LKS 160, rotation horaire, arbre standard, temps d'entraînement 12 sec, câblage S1: LKS 160 - (A5-12 S1)

Exécutions spéciales sur demande.