

CONTROLE DE FLUX POUR AIR FAN18002

EMPLOI

- Pour contrôler et régler un flux d'air dans des installations de conditionnement, séchage, refroidissement, etc.
- Pour la commande de brûleurs, pompes, vannes, signalisations d'alarme, etc.

FONCTIONNEMENT ET INSTALLATION

- Une palette flexible, est poussée par le flux d'air qu'on doit contrôler. Le mouvement est transmis à un microinterrupteur SPDT.
- Le contrôle de flux doit être installé sur un tronçon de conduite horizontale, loin de coudes, ventilateurs et points où des turbulences excessives peuvent se créer.

CARACTERISTIQUES TECHNIQUES

- Degré de d'isolation: II
- Degré de essai: II
- Type d'action : 1B
- Normal pollution
- Boîtier en matériau antichoc, vis imperdables
- Palette flexible en acier inox AISI 316L. (standard 50x165)
- Raccords électriques sur Faston 6,35 (en dotation).
- Presse-câble en nylon G 3/8.
- Equerres et vis de terre.
- Régulation du point d'intervention avec vis de calibrage.
- Raccord avec bride à PVC, épaisseur 5mm

NORMES ET HOMOLOGATION

- Répondant aux normes CEI EN 60730-1

CARACTERISTIQUES ELECTRIQUES

- Microinterrupteur unipolaire en commutation SPDT
- Portée contacts: 10 (4)A/ 250V~
- FLUX EN AUGMENTATION:
- Ouvre le contact C-NC
- en ferme le contact C-NO
- FLUX EN DIMINUTION:
- Ferme le contact C-NC
- en ouvre le contact C-NO

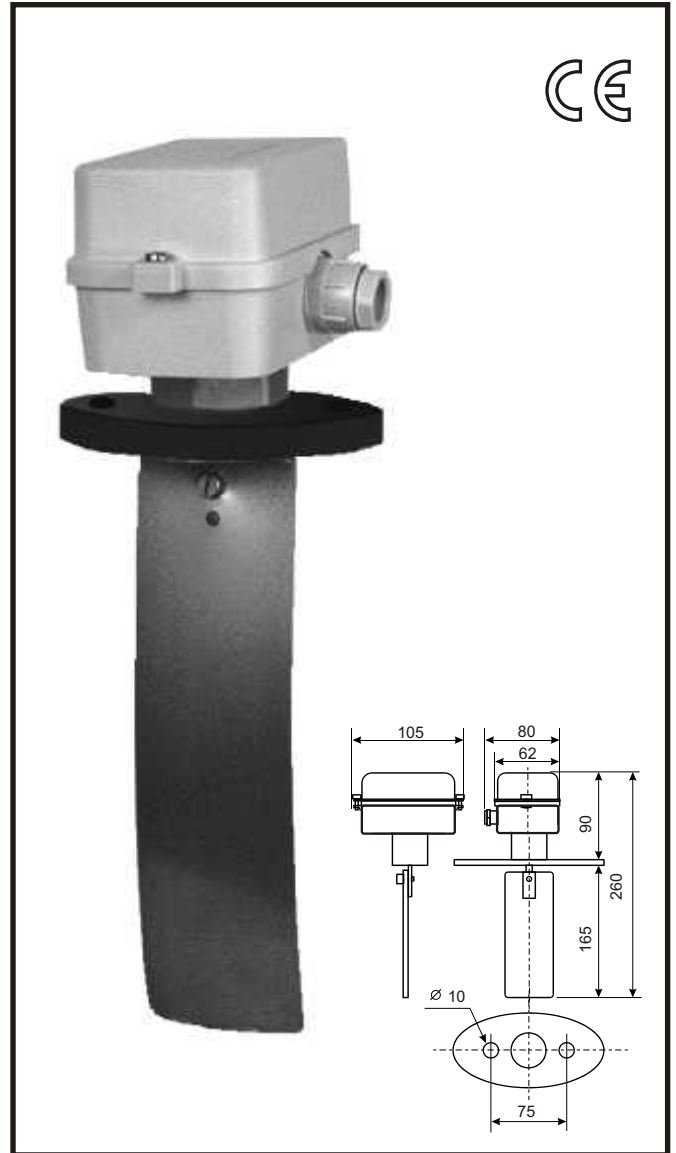
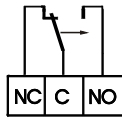

TYPE	Surface du conduit cm ²	Vitesse max flux en augmentation m/sec	Vitesse min flux en diminution m/sec	Température d'utilisation °C	Température maximale ambiante °C	Degré de protection	Poids unitaire Kg.	Pieces unitaire N°.
FF71A	160	1,4	0,6	-20 ÷ 70	50	IP54	0,36	
	320	2,2	1,2					
	640	3	1,6					
	1280	3	1,7					

Exemple de connexions électriques, ferme l'alimentation se le flux d'air dans la tuyauteries est en diminution.

